

# THE UMBRELLA

## 『火星での生活』

地球上の生命体の源であり、人類が生命を維持するうえで欠かせない水。  
2018年、火星の南極の地下1500mの位置に、液体の水が大量に存在する層が発見された。  
その水を活用できれば、将来的に人類が火星へ移住することも可能であろう。  
そこで私たちは、水を利用し火星での生活を豊かにする方法を考えた。

断面図 (s=1/500)

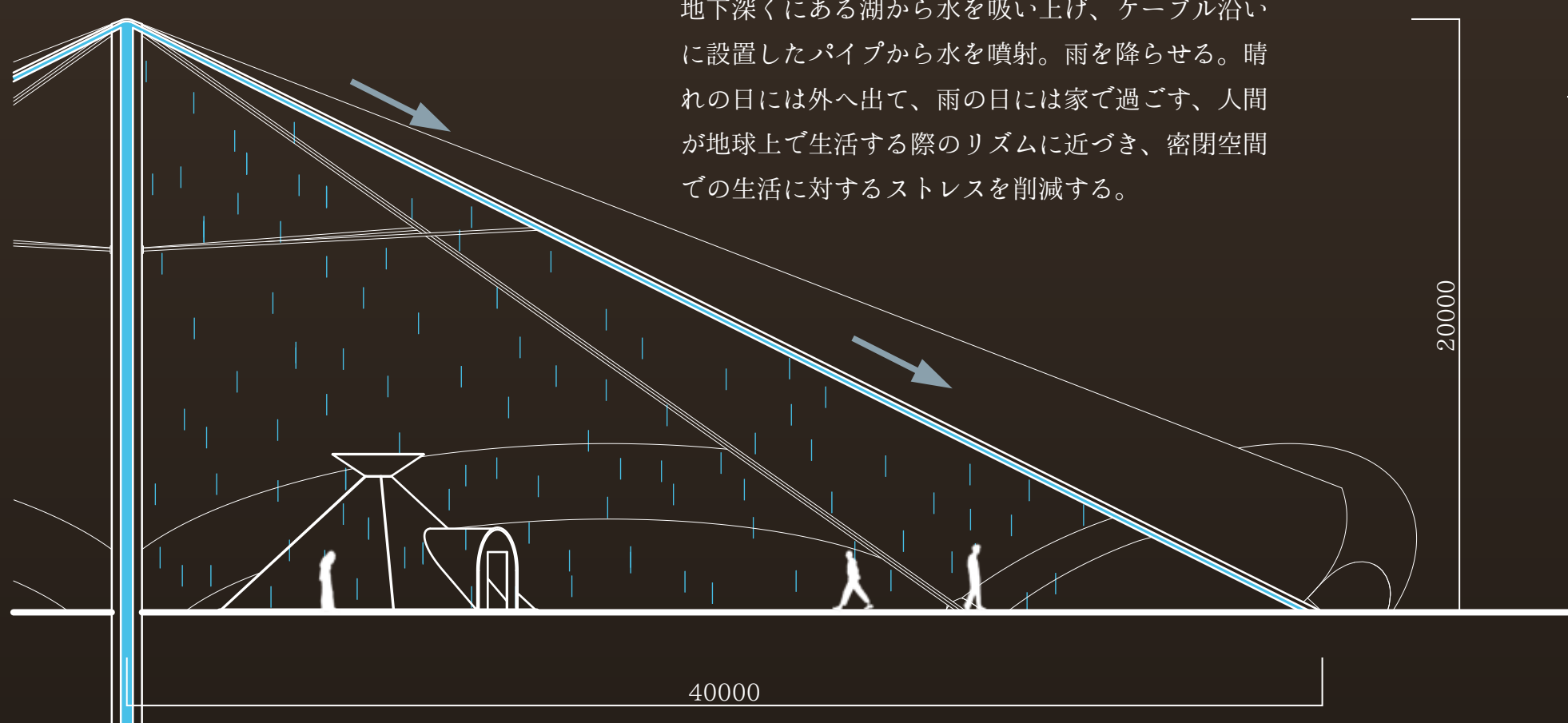

配置図 (s=1/1500)

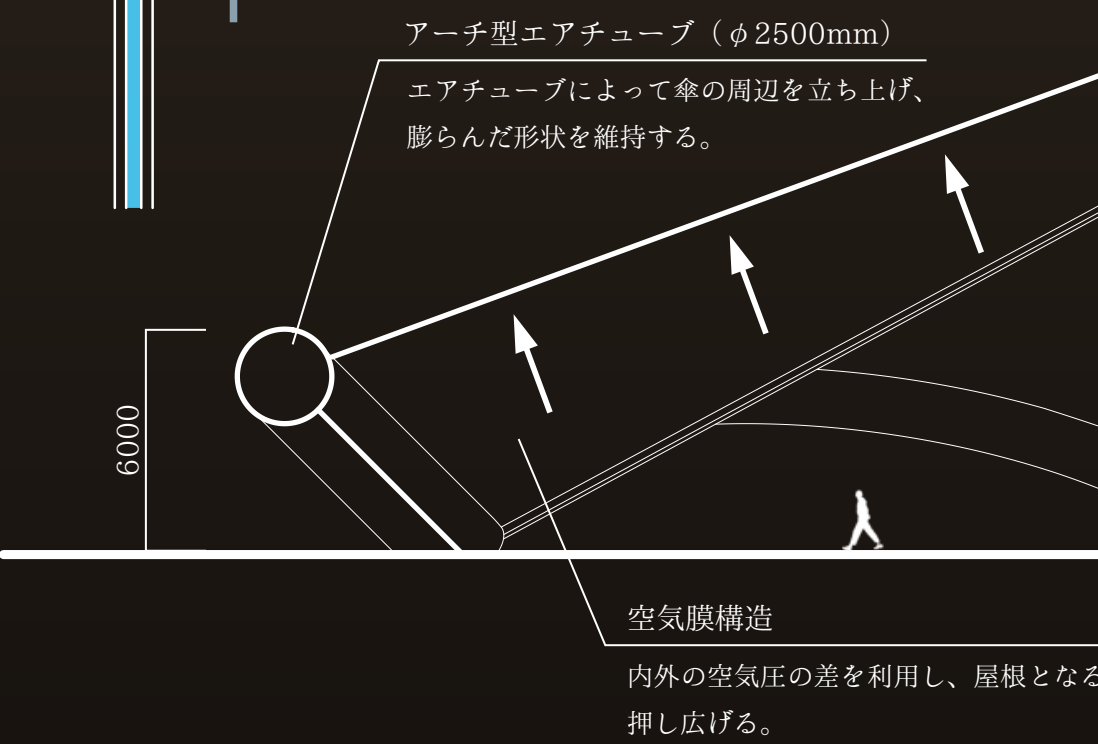
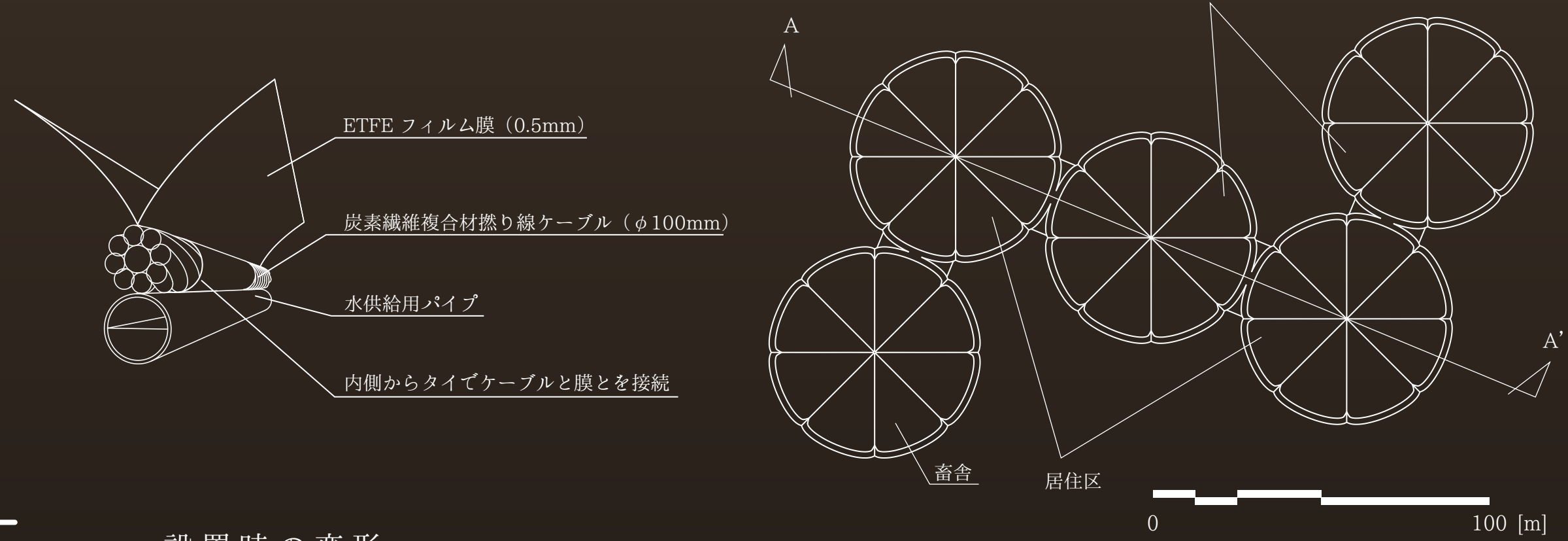

住戸断面 (s=1/250)

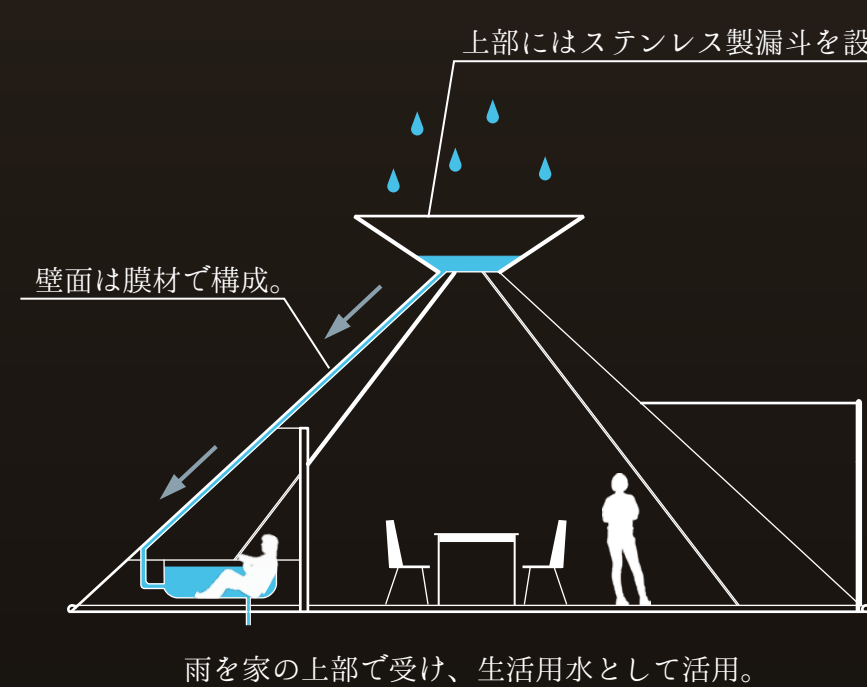

設置時の変形



立面図 (s=1/1000)



断面図 (s=1/500)

